

SANFARO 二聯式發票收銀機

FA-1500

操作說明書



SANFARO INTERNATIONAL CO., LTD.

目 錄

1.	使用前之認識	2
	規格說明、警告提示	2
	各部位說明	3
	控制鎖、鑰匙	4
	印字器	5
	鍵盤	6
	顯示螢幕、附件	7
2.	新機安裝	8
	前置安裝	8
	紙捲安裝及更換	9
3.	設定	12
	系統清零及復位、顯示器明暗調整、設定主模式	12
	各大項設定、基本設定	13
	部門設定	14
	單品設定、折讓、加成、折扣設定	15
	加成、折扣、折讓設定	16
	稅制及健康捐設定	17
	收銀員設定、抬頭設定	18
	外幣設定	19
	系統主標記設定、標記 1(內部功能設定)	20
	標記 2(列印功能設定)	23
	鍵盤設定	25
	交易名稱設定	26
	數據備份與恢復、文字設定說明	27
4	交易操作	28
	收銀員登入、一般操作、單項多項銷售	28
	數量、找零、統一編號	29
	商品註記、信用卡交易、混合付款操作	30
	折讓、折扣或加成操作	31
	退貨、錯誤清除、更正操作	32
	交易取消、開櫃、營業外收入及支出操作	33
5	查帳及清帳	34
	報表列印、螢幕查帳、發票號登錄、退貨操作	34
	報表樣式、總報表	35
	單品報表、收銀員報表、時段報表	36
6	其他	37
	色帶更換	37
	停電開錢櫃、卡紙處理	38
7	文字內碼查詢表	39

1 使用前之認識

1.1 規格說明

名稱	內容
電源	交流電 110V ±10%
消耗功率	最大 35W
環境溫度	攝氏 0 度~40 度(華氏 32 度~104 度)
存儲方式	C-MOS RAM
存儲時間	大約 700 小時
顯示方式	前顯 四行中英文單色液晶顯示 後顯 8 位綠色 LED 顯示
印字方式	點陣列印(Epson M-U420B)
列印速度	平均每秒 3 行
紙捲	存根 44.5mm(寬) X 70mm(直徑) 收據 44.5mm(寬) X 70mm(直徑)
體積	410mm(寬) X 435mm(深) X 325mm(高)
重量	12 公斤

1.2 警告提示

在使用收銀機前請注意以下事項：

- ◆ 機器勿置於潮濕，陽光直射或灰塵多的場所使用。
- ◆ 避免接近高磁性與溫差變化過大之場所使用。
- ◆ 勿與消耗大電力之電器（如冰箱、冷氣機、電鍋）共同使用同一插座。
- ◆ 慎防雜物、水或液汁掉入機器內部，如不小心發生時請先拔掉電源勿繼續使用，儘早通知維修人員處理。
- ◆ 印字不清楚必須更換色帶，不可添加油墨，如不會更換請通知專業人員更換。
- ◆ 機器列印中請勿拉扯紙張及掀開印字器。
- ◆ 如機器故障無法簡單處理時請勿自行拆解修理，避免更多的損壞。
- ◆ 外觀保養時可用清潔劑（如穩潔、天工腊等）噴灑在柔軟之乾布上擦拭即可，不可將清潔劑直接噴灑向機器。
- ◆ 打烊時將錢櫃金錢取出，不要關閉抽屜以防偷竊及破壞機器。
- ◆ 新購機器時壹年免費保固，如外力(天災、電力不穩)及人為或環境不良(潮濕、蟲子等)所造成故障，恕不免費檢修，列印頭保固三個月；消耗品另行收費（如紙捲、色帶）。
- ◆ 壹年界滿後敬請與本公司簽訂保養合約，即可接受與新購機器時之相同服務，使機器維持最佳狀態。

註：保證書在本冊最後頁。

1 使用前之認識

1.3 各部位說明

■ 外觀



部位名稱	功能
1.印表機蓋	保護印表機。
2.收據出口	收據出口處。
3.底殼	基座與錢櫃結合。
4.錢櫃	擺放現金及其他鈔券。(紙鈔 4 格, 硬幣 8 格)
5.鈔券投入口	大鈔或其他單據投入口。
6.顧客顯示器	顯示顧客購物的金額。
7.收銀員顯示器	顯示收銀員操作的金額, 數量, 單品, 部門等。
8.上殼	保護所有組件的外殼。
9.控制鎖	控制各種操作模式。
10.電源開關	可將機器電源關閉。(下圖)
11.鍵盤	包括所有的數字鍵, 功能鍵, 操作鍵等。
12.抽屜鎖頭	可控制抽屜無法開啓。



■ 控制鎖

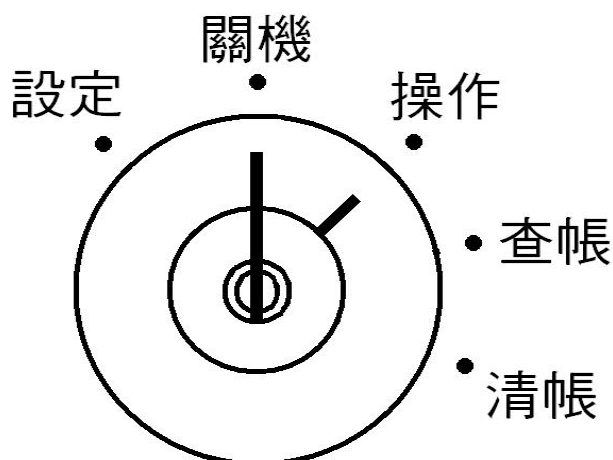

鎖位名稱	功能
設定：設定模式	用於設定各種功能。
關機：關機模式	用於關閉收銀機，在這種模式下將關閉所有操作。
操作：登錄(收銀)模式	用於收銀操作。
查帳：查帳模式	用於查詢及列印銷售報表。
清帳：清帳模式	用於列印各種銷售報表及同時清帳。

■ 鑰匙

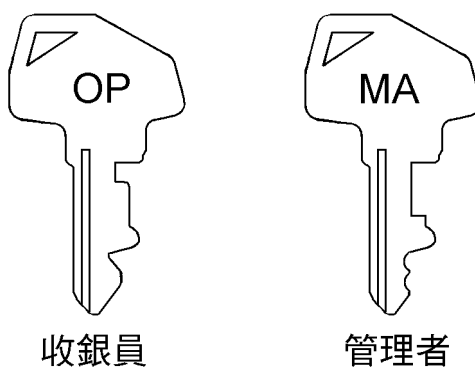

鑰匙名稱	功能
OP：收銀員	收銀員使用。 轉動範圍：關機、操作
MA：管理者	管理者(主管或老闆)使用。 轉動範圍：設定、關機、操作、查帳、清帳

■ 印字器

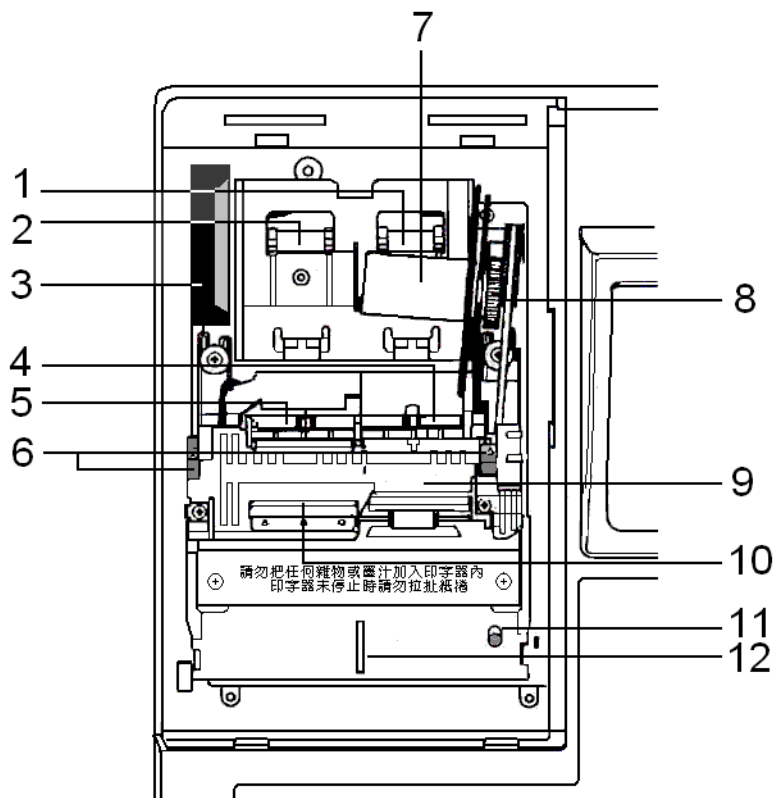

部位名稱	功能
1. 存根槽	擺放存根紙捲的位置。
2. 收據槽	擺放收據(執)紙捲的位置。
3. 電池座	記憶電池座須 3 號電池三顆。
4. 存根入口	存根紙頭由此穿入。
5. 收執入口	收據紙頭由此穿入。
6. 綠色鬆紙桿(左、右)	將綠色鬆紙桿往前推可抽出紙捲。
7. 存根捲紙器	存根聯列印過的部份捲在此捲紙器上。
8. 捲紙器座	擺放捲紙器的位置。
9. 存根出口	存根聯由此出口印出。
10. 收執出口	收據聯由此出口印出。
11. 色帶旋鈕	此旋鈕可將色帶拉平。
12. 色帶提把	捏住此提把可取出色帶。

1 使用前之認識

■ 鍵盤

		↑左 送紙	右↑ 送紙	英文 切換	F 註記	折扣 一	折扣 二	加成	統一 編號	取消 [返回]	
		收銀員 [列印]	PLU [刪除]	折讓 [退格]	E	5	10	15	收入 [上頁]	支出 [下頁]	
收據 開關	X	7	8	9	D	4	9	14	佰元	仟元	
退貨 [空格]	單價	4	5	6	C	3	8	13	信用卡 [←]	支票 [→]	
指定 更正	清除	1	2	3	B	2	7	12	合計	小計 開櫃	
立即 更正 [選擇]		0	00	.	A	1	6	11	現金總計		
		← 數字鍵 →			← 部門鍵 →						

按鍵名稱

功 能

1.數字鍵(0~9、00、.)	可輸入金額、數量、編號等，在設定位置 00 為寬倍鍵，[.]為置中鍵。
2.部門鍵(1~15)	鎖位在操作位置為部門鍵，部門 1~5 在設定位置為內碼英文鍵。
3.左送紙	裝設收執聯時必須壓下此鍵。
4.右送紙	裝設存根聯時必須壓下此鍵。
5.註記	可輸入英數字編號及註記。
6.英文切換	在操作位置輸入 01~26 可輸入英文，在設定位置為名稱切換鍵。
7.折扣一	在操作位置可對商品做折扣操作。
8.折扣二	在操作位置可對商品做折扣操作。
9.加成	在操作位置可對商品做加成操作。
10.統一編號	在操作位置可輸入統一編號。
11.取消/[返回]	在操作位置為交易取消鍵，在設定及查、清帳位置為返回鍵。
12.收銀員/[列印]	操作員之設定鍵，在設定位置可列印設定報表。
13.PLU/[刪除]	在操作位置為單品輸入鍵，在設定位置為刪除鍵。
14.折讓/[退格]	在操作位置可對商品做折讓操作，在設定位置為退格鍵。
15.收入/[上頁]	在操作位置可做營業外的收入操作，在設定位置為上頁鍵。
16.支出/[下頁]	在操作位置可做營業外的支出操作，在設定位置為下頁鍵。

1 使用前之認識

按鍵名稱	功能
17.收據開關	收據模式按此鍵可讓收據停止發行。
18.X (乘)	交易登錄時可輸入數量，在設定位置為小項鍵。
19.退貨/[空格]	在操作位置可做退貨操作，在設定位置可做空格鍵。
20.單價	單品交易時可做開放價格輸入。
21.指定更正	可對前項已登錄之商品做更正操作，在設定位置為細項鍵。
22.立即更正/[選擇]	可對剛登錄之商品做更正操作，如已按清除鍵必須做指定更正操作。 在設定位置可做符號欄的游標選擇。
23.清除	未登錄前輸入錯誤及一般操作的錯誤可按此鍵清除。
24.佰元	在操作位置可做佰元輸入操作，在設定及查、清帳位置為上頁鍵。
25.仟元	在操作位置可做仟元輸入操作，在設定及查、清帳位置為下頁鍵。
26.信用卡[←]-	在操作位置可做信用卡操作，在設定位置按此鍵游標可左移。
27.支票[→]	在操作位置可做支票操作，在設定位置按此鍵游標可右移。
28.合計	在操作位置為合計鍵。
29.小計/開櫃	在操作位置為小計鍵與開抽屜。
30.現金總計	在操作位置可做現金總計操作，在設定為大項鍵及確認鍵，在查、清帳位置為確認鍵(執行)。

■ 顯示螢幕

本機顯示器有前後兩種，前顯示器採用液晶螢幕(LCD)，使用者操作時可觀看前顯示器，後顯示器採用 8 位數 LED 燈，可供購物者觀看。

● 前顯示器(LCD)

設定模式

設定	1:基本設定
	2:部門設定
	3:單品設定
	(1-13 項)>[現金總計]

收銀模式(操作)

收銀 01	0
-------	---

● 後顯示器

0	1	1	5	0
---	---	---	---	---

■ 附件

鑰匙(MA、OP、抽屜用)、說明書及內碼表、色帶已安裝。

2 安裝

2.1 新機安裝

■ 前置安裝

安裝順序：

1. 插入 MA 鑰匙，轉至【設定】位置，如圖 2-1。
2. 按住『清除』鍵不放(圖 2-2)



圖 2-1

		收銀員	PLU [刪除]	折讓 [退格]	E
收據 開關	X	7	8	9	D
退貨 [空格]	單價	4	5	6	C
指定 更正	清除	1	2	3	B
立即 更正		0	00	.	A

└ 清除鍵按住不放 (圖 2-2)

3. 將電源開關打開，如圖 2-3。



圖 2-3

4. 當螢幕出現[系統清零]字樣放開『清除』鍵，此時螢幕顯示[電池電壓非常低]。



圖 2-4

5. 掀開機殼左上蓋，取出電池盒(圖 2-5 及 2-6)依正負方向裝入 3 號電池三顆，此時[電池電壓非常低]字樣會消失，再放回電池座。



圖 2-5

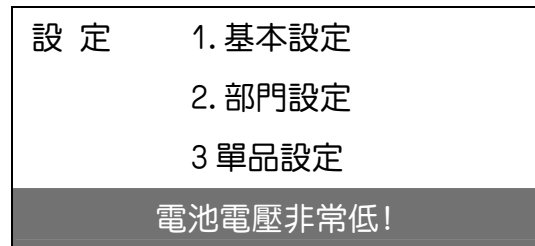

圖 2-6

注意：當螢幕顯示[電池電壓非常低]時必須更換記憶電池，更換時必須電源保持通電，否則收銀機設定資料會遺失。

2 安裝

■ 紙捲安裝及更換

1. 安裝紙捲之前必須將新紙捲準備妥當，放置方向要正確，如圖 2-7。



圖 2-7

2. 紙頭必須撕整齊如圖 2-8，撕不整齊無法穿過印字器，亦容易卡紙，如圖 2-9。



圖 2-8(正確)

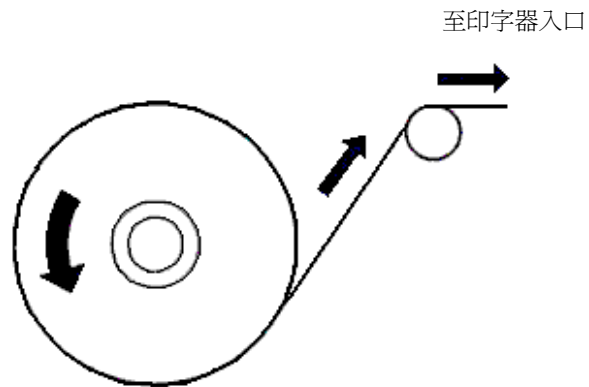

圖 2-9(不正確)

● 安裝方法

* 收據(收執聯)安裝順序

1. 將控制鎖轉至【操作】模式。
2. 掀開印字器上蓋，如圖 2-10。
3. 將收執聯放入左邊紙捲槽，左手將紙頭穿入收據入口(圖 2-11)，右手按一下左送紙鍵收執聯會自動送紙到定位，如設為普通模式則壓左送紙鍵不放，當紙頭送出後即可放開左送紙鍵。

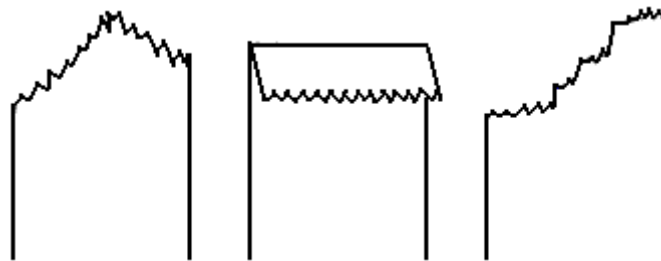

圖 2-10



圖 2-11

* 存根安裝順序

與裝設收據一樣，左手將紙頭穿入存根入口，右手按一下右送紙鍵存根聯會自動送紙到定位，如設為普通式則壓右送紙鍵不放，將紙送出後再將穿過之部份捲在捲紙器上掛好。請看圖 2-12 及圖 2-13

往前轉一圈(順時針)

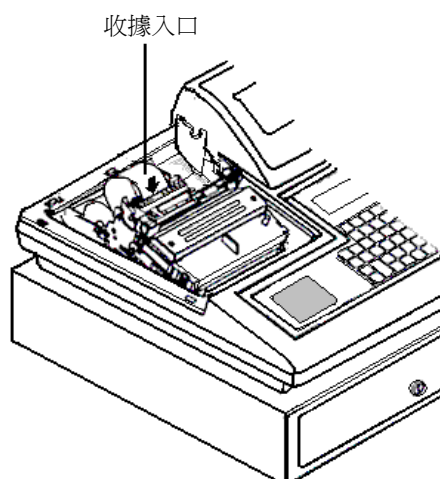

圖 2-12

掛在缺口

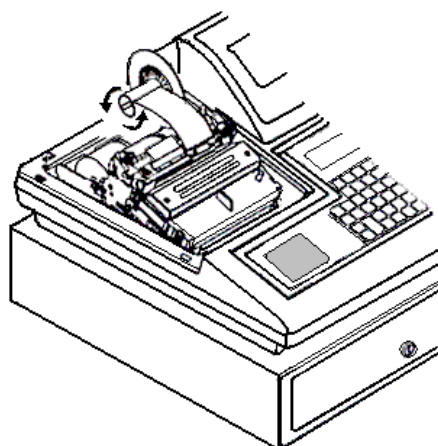

圖 2-13

註：當機器為發票模式，定位不正確時螢幕會顯示未定位信息。

2 安裝

● 更換紙捲

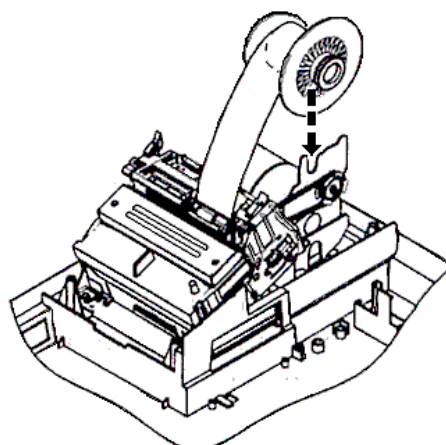
* 收據拆除方法

將收據紙芯撕斷，將紙頭用左送紙鍵送出，或壓綠色鬆紙桿將紙芯抽出。如圖 2-14



圖 2-14

* 存根拆除方法

1. 將存根聯撕斷，如圖 2-15。
2. 倒轉捲紙器(逆時針方向)轉鬆存根聯，取下留底部份，如圖 2-16。
3. 再用與拆收據相同之方法拆除存根聯的紙芯。

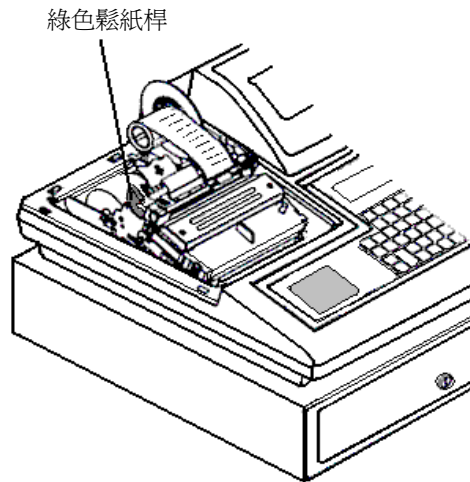

圖 2-15



圖 2-16

3 設定

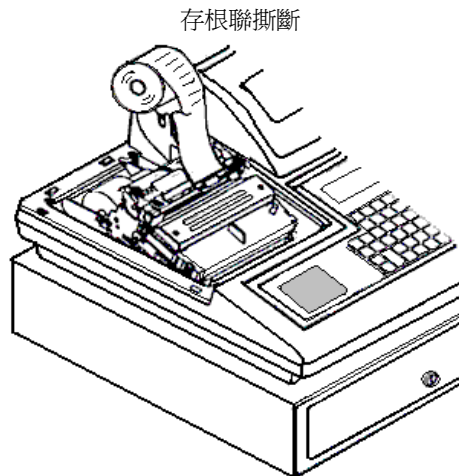
本章節敘述各種功能設定，使用者可依營業形態不同，而選擇設定適合之功能，設定時須轉動鑰匙至設定位置。

3.1 系統清零及復位

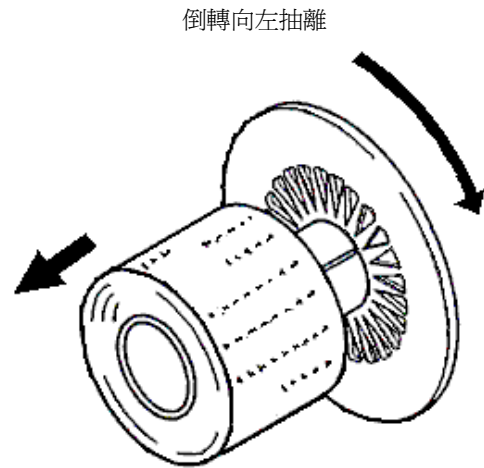
3.1-1 系統清零

- 1) 插上電源插頭。
- 2) 控制鎖插入 MA 鑰匙，轉至【設定】位置。
- 3) 按住『清除』鍵不放，將電源開關打開。
- 4) 螢幕顯示系統清零後放開『清除』鍵，螢幕會顯示設定選項。

註：機器久未使用或做系統復位無法排除時須做系統清零。

3.1-2 系統復位

- 1) 電源開關置於 OFF(關閉)。
- 2) 控制鎖插入 MA 鑰匙，轉至【設定】位置。
- 3) 將電源開關打開。
- 4) 螢幕顯示系統復位後，再顯示設定選項。

註：機器突然當機或中途無法登錄及清除時可做系統復位排除。

3.1-3 顯示器明暗調整

在設定主模式頁面按[信用卡/←] [支票/→]鍵可調整液晶顯示器的明暗度。

3.2 設定主模式 控制鎖【設定】位置

本機設定模式有 13 大項主功能設定，您可輸入選項代碼，按現金總計鍵直接進入欲設定的位置，或按[下頁]瀏覽各項代碼，按[上頁]可往回瀏覽，在設定主模式的任何頁面均可直接輸入選項代碼按現金總計鍵進入。

注意：在設定、查帳、清帳位置部份按鍵以小字體為準，如[空格][刪除][退格][返回]· · 等。

3.2-1 主功能設定(有 13 大項)

● 選項代碼表

01 基本設定	06 健康捐設定	11 鍵盤設定
02 部門設定	07 收銀員設定	12 交易名稱設定
03 單品設定	08 抬頭設定	13 數據備份/恢復
04 加成/折扣/折讓	09 外幣禮券設定	14 恢復出廠設置
05 稅制設定	10 系統標記設定	

設定 1：基本設定
2：部門設定
3：單品設定
(1-13 項)>[現金總計]

控制鎖轉至[設定]畫面如左

操作方法：

[大項號碼]>[現金總計]

註 1：『現金總計』=大項鍵及設定確認鍵

註 2：在此畫面可按← →鍵調整背光亮度

● 設定範例

例：進入第 3 大項單品設定

操作順序：

- 1) 控制鎖轉至【設定】位置
- 2) 按 [3]>[現金總計](進入第 3 大項，同時自動進入第 0001 單品名稱設定)

3 設定

3.3 各大項設定

3.3-1 基本設定(第 1 大項)

本機基本設定有日期、時間、機號等 10 個小項，可依使用者須求做設定。

基本設定 01	
日期	(000)20110101
請依年月日輸入 8 碼或 11 碼	
[數字]	>[現金總計]

進入第 1 大項畫面如左

操作方法：

[小項號碼]>[X]>設定數據>[現金總計]

註：『X』=小項鍵 『現金總計』=確認鍵

『收銀員』=列印確認報表

● 基本設定項目及代碼(有 10 小項)

01 日期設定(第 1 小項)8 碼

02 時間設定(第 2 小項)4 碼

03 機器號碼(第 3 小項)6 碼

04 交易序號(第 4 小項)4 碼

05 X1 序號(第 5 小項)4 碼

06 X2 序號(第 6 小項)4 碼

07 Z1 序號(第 7 小項)4 碼

08 Z2 序號(第 8 小項)4 碼

09 主管密碼(第 9 小項)4 碼

10 專櫃名(第 10 小項)中文 3 字

● 各項基本設定方法

日期設定： [2][0][1][1][0][8][1][5]>[現金總計] 或 [1][0][0][2][0][1][1][0][8][1][5]>[現金總計]
西曆年 月 日 (印西曆年) 台曆年 西曆 月 日 (印民國年)

時間設定： [0][8][1][5]>[現金總計] (24 小時制)
時 分

機號設定： [N][N][N][N][N][N]>[現金總計] (6 碼)

交易序號： [N][N][N][N]>[現金總計] (4 碼)

X 1 序號： [N][N][N][N]>[現金總計] (4 碼)

X 2 序號： [N][N][N][N]>[現金總計] (4 碼)

Z 1 序號： [N][N][N][N]>[現金總計] (4 碼)

Z 2 序號： [N][N][N][N]>[現金總計] (4 碼)

主管密碼： [N][N][N][N]>[現金總計] (4 碼)

專櫃名： [中文內碼或其他文字碼]>[現金總計] (3 個中文字或 6 個英數字)

註 1：設定專櫃名稱可按切換鍵選擇內碼/數字/英文/符號，中文內碼須查詢內碼表，英文代碼 01-26 (01=A 26=Z)，符號可按『信用卡/←』『支票→』移動游標再按立即更正鍵。

註 2：按『X』或『現金總計』可依序選擇設定，亦可進入基本設定後直接按[小項號碼]>[X]，至設定的選項。

● 設定範例

例：設定機器號碼 051688。

操作順序：

- 1) 控制鎖轉至【設定】位置
- 2) 按 [1]>[現金總計](進入第 1 大項同時進入第 1 小項)
- 3) 按 [3]>[X](進入第 3 小項)
- 4) 按 [0][5][1][6][8][8]>[現金總計](確認)

3 設定

3.3-2 部門設定(第 2 大項)

本機具備 16 個部門，可設定名稱、單價、限額及各種功能標記，部門號碼既是小項碼，每個部門含標記有 19 個細項。

部門 01	(內碼) 01	名稱
部門 01		
最多 6 個中文字或 12 英數字		
[內碼]>[現金總計]		

進入部門設定畫面如左

操作方法：

[部門號碼]>[X]>[細項碼]>[指定更正]>數據>[現金總計]

註：『X』=小項鍵 『指定更正』=細項鍵

『現金總計』=確認鍵 『收銀員』=列印確認報表

● 部門細項及代碼(含標記有 19 細項)

01 名稱(第 1 細項)	可設 6 個中文或 12 英數字，設定方法與專櫃名稱相同。
02 單價(第 2 細項)	單價最大可設定 7 位數。
03 單價限額(第 3 細項)	限額最大可設定 7 位數
04 標記(401-416 細項)	依使用者須求設定。

標記碼(細項)	選擇碼	功 能	出廠值
401 標記	0=否 1=是	適用營業稅一	1
402	0=否 1=是	適用營業稅二	0
403	0=否 1=是	適用營業稅三	0
404	0=否 1=是	適用零稅率	0
405	0=否 1=是	適用健康捐一	0
406	0=否 1=是	適用健康捐二	0
407	0=否 1=是	適用健康捐三	0
408	0=否 1=是	適用健康捐四	0
409	0=正 1=負	正負部門選擇	0
410	0=多筆 1=單筆	多筆或單筆銷售選擇	0
411	0=否 1=是	數量免按乘選擇	0
412	0=否 1=是	可零銷售選擇	0
413	0=否 1=是	禁止輸入單價(禁止登錄內設單價以外的金額)	0
414~416	0=否 1=是	保留	0

3 設定

● 部門設定範例

例. 第 5 部門 名稱：禮盒(大) 單價：900 元 稅別：適用稅一

操作順序：

- 1) 控制鎖轉【設定】位置
- 2) 按 [2]>[現金總計](進入第 2 大項部門設定同時進入第 1 部門名稱設定)
- 3) 按 [5]>[X](進入第 5 部門名稱設定)
- 4) 按 [C][2][A][7] [B][2][B][0]>[英文切換]>[英文切換]>[英文切換]
禮 盒 (到符號位置)
[信用卡/←]>[信用卡/←]>[信用卡/←]>[信用卡/←]>[信用卡/←]>[立即更正]
(到左括號位置) (選擇左括號)
[英文切換]>[A][4][6][A]>[英文切換]>[英文切換]>[英文切換]>[英文切換]
(到內碼位置) 大 (到符號位置)
[信用卡/←]>[信用卡/←]>[信用卡/←]>[信用卡/←]>[立即更正]>[現金總計]
(到右括號位置) (選擇右括號)(名稱設定完成)
- 5) 按 [9][0][0]>[現金總計](設單價)
- 6) 按 [4][0][1]>[指定更正](進入 401 細項稅一適用選擇)
- 7) 按 [1]>[現金總計](選擇 1，一般發票模式出廠值已設為適用稅一)

3.3-3 單品設定(第 3 大項)

本機具備 1000 個單品，可設定名稱、單價、部門連結(歸屬)及自編碼，單品碼既是小項碼。

單品 0001 (內碼) 01 名稱
單品 0001
最多 6 個中文字或 12 英數字
[內碼]>[現金總計]

進入單品設定畫面如左

操作方法：

[單品號碼]>[X]>[細項碼]>[指定更正]>數據>[現金總計]

註：『X』=小項鍵 『指定更正』=細項鍵

『現金總計』=確認鍵 『收銀員』=列印確認報表

● 單品細項及代碼(有 4 細項)

- | | |
|-----------------|--------------------------------|
| 01 名稱(第 1 細項) | 可設定 6 個中文或 12 英數字(同部門名稱設定) |
| 02 單價(第 2 細項) | 單價最大可設定 7 位數 |
| 03 部門連結(第 3 細項) | 可連結至 1~16 部門(可依單品屬性歸屬部門分類) |
| 04 自編碼(第 4 細項) | 可設定 6 位數自編碼須配合主標記第 107 項選擇為「1」 |

● 單品設定範例

例. 第 101 單品 名稱：美式咖啡 單價：80 元 連結(歸屬)：第 2 部門

操作順序：

- 1) 控制鎖轉【設定】位置
 - 2) 按 [3]>[現金總計](進入單品設定)
 - 3) 按 [1][0][1]>[X](進入第 101 單品)
 - 4) 按 [A][C][F][C] [A][6][A][1] [A][9][4][0] [B][0][D][8]>[現金總計](設定名稱)
美 式 咖 啡
 - 5) 按 [8][0]>[現金總計](單價設定 80 元)
 - 6) 按 [2]>[現金總計](連結第 2 部門)
- 註：無自編碼可按『返回』鍵做其他設定或轉鑰匙離開設定模式

3 設定

3.3-4 加成、折扣、折讓設定(第 4 大項)

本機具備 1 個加成及 2 個折扣與折讓功能，可依使用者須求做設定。

加成 01	01 名稱	**進入加成/折扣/折讓設定畫面如左**
加成		操作方法：
最多 3 中文字或 6 英數字		[小項號碼]>[X]>[細項碼]>[指定更正]>數據>[現金總計]
[內碼]>[現金總計]		註：『X』=小項鍵 『指定更正』=細項鍵
		『現金總計』=確認鍵 『收銀員』=列印確認報表

● 加成、折扣、折讓項目及代碼(有 5 小項)

01 加成(第 1 小項)	04 折讓一(第 4 小項)
02 折扣一(第 2 小項)	05 折讓二(第 5 小項)
03 折扣二(第 3 小項)	

● 細項及代碼(含標記有 7 細項)

01 名稱(第 1 細項)	可依須求更改名稱
02 比率/折讓金額(第 2 細項)	加成與折扣以百分比設定、折讓為折讓金額
03 保留	
04 標記(401~404 細項)	同部門設定(出廠值已設適用稅一)

標記碼(細項)	選擇碼	功 能	出廠值
401 標記	0=否 1=是	適用營業稅一	1
402 標記	0=否 1=是	適用營業稅二	0
403 標記	0=否 1=是	適用營業稅三	0
404 標記	0=否 1=是	適用零稅率	0

● 折扣及折讓設定範例

例. (1)折扣一 名稱不改 比率：九折(-10%) (2)折讓一 名稱：折價券 金額：100

操作順序：

- 1) 控制鎖轉【設定】位置
- 2) 按 [4]>[現金總計](進入第 4 大項設定)
- 3) 按 [2]>[X] (進入折扣一設定) 名稱不改再按 [現金總計] (進入比率設定)
- 4) 按 [1][0][0][0]>[現金總計](設定 10%)
- 5) 按 [4]>[X](進入折讓一設定)
- 6) 按 [A][7][E][9] [B][B][F][9] [A][8][E][9]>[現金總計](設定名稱)
折 價 券
- 7) 按 [1][0][0]>[現金總計] (折價券 100 元設定完成)

3 設定

3.3-5 稅制設定(第 5 大項)

稅一	比率
設定值	0.00%
最大 4 位(含小數)	
[數字]>[現金總計]	

進入稅制設定畫面如左

操作方法：

[小項號碼]>[X]>稅率>[現金總計]>內外選擇>[現金總計]

註：『X』=小項鍵 『現金總計』=確認鍵

『收銀員』=列印確認報表

● 稅制項目及代碼(有 4 種)

01 稅一(第 1 小項)

03 稅三(第 3 小項)

02 稅二(第 2 小項)

04 零稅率(第 4 小項)

● 營業稅設定範例

例. 稅一稅率：5%(外加稅)

操作順序：

- 1) 控制鎖轉【設定】位置
- 2) 按 [5]>[現金總計](進入第 5 大項設定第 1 小項)
- 3) 按 [5][0][0]>[現金總計](設定 5%)
- 4) 按 [1]>[現金總計](設定外加)

3.3-6 健康捐設定(第 6 大項)

健康捐一 01	01 金額
金額	0
最大 6 位數	
[數字]>[現金總計]	

進入健康捐設定畫面如左

操作方法：

[小項號碼]>[X]>金額>[現金總計]>內外選擇>[現金總計]

註：『X』=小項鍵 『現金總計』=確認鍵

『收銀員』=列印確認報表

● 健康捐項目及代碼(有 4 種)

01 健康捐一(第 1 小項)

03 健康捐三(第 3 小項)

02 健康捐二(第 2 小項)

04 健康捐四(第 4 小項)

● 健康捐設定範例

例. (1)健康捐一：1 包菸 20 元健捐(外加) (2)健康捐二：一條(10 包)菸 200 元健捐(外加)

操作順序：

- 1) 控制鎖轉【設定】位置
- 2) 按 [6]>[現金總計](進入第 6 大項第 1 小項設定)
- 3) 按 [2][0]>[現金總計](健捐 20 元)
- 4) 按 [1]>[現金總計](外加)
- 5) 按 [2][0][0]>[現金總計](健捐 200 元)
- 6) 按 [1]>[現金總計](外加)

註：台灣政府已在 2011 年 9 月實施健康捐須含營業稅，所以台灣發票模式可不必設定健康捐。

3 設定

3.3-7 收銀員設定 (第 7 大項)

本機具備 6 個收銀員，可設定名稱、密碼及權限。

收銀 01	01 密碼
號碼	0
最大 4 位	
[數字]>[現金總計]	

進入收銀員設定畫面如左

操作方法：

[小項號碼]>[X]>[細項碼]>[指定更正]>數據>[現金總計]

註：『X』=小項鍵 『指定更正』=細項碼

『現金總計』=確認鍵 『收銀員』=列印確認報表

● 細項目及代碼(5 個細項)

01 密碼	02 名稱	301 查帳權限	302 清帳權限	303 退貨權限
-------	-------	----------	----------	----------

● 收銀員設定範例

例. 1 號收銀員 密碼：1688 名稱：瑪莉 權限：不允許清帳

操作順序：

- 1) 控制鎖轉【設定】位置
- 2) 按 [7]>[現金總計](進入第 7 大項設定 1 號收銀員)
- 3) 按 [1][6][8][8]>[現金總計](密碼設定)
- 4) 按 [B][A][B][F] [B][2][F][A]>[現金總計](名稱設定)
瑪 莉
- 5) 按 [現金總計](跳過查帳選擇)
- 6) 按 [1]>[現金總計](不允許清帳設定)

3.3-8 抬頭設定(第 8 大項)

本機最多可設定 6 行公司行號之名稱(抬頭)資料，台灣發票模式大部份設定順序是抬頭、統一編號、地址、電話。

抬頭設定 01	第 1 行

12 個中文字或 24 個英數字	
[內碼]>[現金總計]	

進入抬頭設定畫面如左

操作方法：

[小項號碼]>[X]>文字內碼或代碼>[現金總計]

註：『X』=小項鍵 『現金總計』=確認鍵

『收銀員』=列印確認報表

● 抬頭項目(有 7 項)

01 第一行(第 1 小項)	03 第三行(第 3 小項)	05 第五行(第 5 小項)	07 行數設定(第 7 小項)
02 第二行(第 2 小項)	04 第四行(第 4 小項)	06 第六行(第 6 小項)	

常用鍵說明：

『00(寬倍)』：當一行文字不超過 6 個中文字或 12 個英數字，可利用此鍵設為寬倍字體。

『.(置中)』：可利用此鍵將文字設於中間位置。

『退貨/空格』：此鍵可做空白鍵或將文字往右移。

『立即更正』：符號選擇鍵，當游標移到欲設定的符號按此鍵即可。

『英文切換』：文字切換鍵，內碼、數字、英文及符號的切換。

『PLU/刪除』：刪除鍵，已設定之文字可利用此鍵刪除。

『折讓/退格』：按此鍵會往左移。

3 設定

● 抬頭設定範例

例. 第 1 行：勝堡國際貿易有限公司 第 4 行：TEL：2302-2001
第 2 行：NO：86845669 第 5 行：空白
第 3 行：台北市莒光路 187-1 號 行 數：5 行

註：全部置中
(印於每行中央)

操作順序：

- 1) 控制鎖轉【設定】位置
- 2) 按 [8]>[現金總計](進入第 8 大項抬頭第 1 行)
- 3) 按 [B][3][D][3] [B][3][F][9] [B][0][E][A] [B][B][D][A] [B][6][5][4] [A][9][F][6] [A][6][B][3]
勝 堡 國 際 貿 易 有
[A][D][A][D] [A][4][B][D] [A][5][7][1]>[.]>[現金總計]
限 公 司 (置中)(第 1 行確認)
- 4) 按 [英文切換]>[英文切換]>[1][4] [1][5]>[英文切換]>[英文切換]>[支票/→]>[支票/→]>
(切換英文大寫) N O (切換至符號) (往右移至：號)
[支票/→]>[立即更正]>[英文切換]>[英文切換]>[8][6][8][4][5][6][6][9]>[.]>[現金總計]
(選擇：號) (切換至數字) 8 6 8 4 5 6 6 9 (置中)(第 2 行確認)
- 5) 按 [A][5][7][8] [A][5][5][F] [A][5][A][B] [B][2][F][7] [A][5][F][A] [B][8][F][4]>[英文切換]>
台 北 市 莒 光 路 (切換至數字)
[1][8][7]>[英文切換]>[英文切換]>[英文切換]>[立即更正]>[英文切換]>[英文切換]>
1 8 7 (切換至符號) (選擇“-”號) (切換至數字)
[1]>[英文切換]>[英文切換]>[英文切換]>[英文切換]>[B][8][B][9]>[.]>[現金總計]
1 (切換至內碼) 號 (置中)(第 3 行確認)
- 6) 按 [英文切換]>[英文切換]>[2][0] [0][5] [1][2]>[英文切換]>[英文切換]>[合計/→]>
(切換英文大寫) T E L (切換至符號) (往右移至：號)
[合計/→]>[合計/→]>[立即更正]>[英文切換]>[英文切換]>[2][3][0][2]>[英文切換]>
(選擇：號) (切換至數字) 2 3 0 2 (切換至符號)
[英文切換]>[英文切換]>[立即更正]>[英文切換]>[英文切換]>[2][0][0][1]>[.]>[現金總計]
(選擇 - 號) (切換至數字) 2 0 0 1 (置中)(第 4 行確認)
- 7) 按 [折扣/刪除]鍵 (24 次) 再按 [現金總計]
(將 * 號刪除) (第 5 行確認完成設定)

3.3-9 外幣設定(第 9 大項)

本機具備兩種外幣，可設定幣值及名稱。

外幣一	名稱	**進入外幣設定畫面如左**
外幣 1		操作方法：
最多 3 中文字或 6 英數字		[小項號碼]>[X]>名稱>[現金總計]>匯率>[現金總計]
[內碼]>[現金總計]		註：外幣 1=第 1 小項 外幣 2=第 2 小項
		『收銀員』=列印確認報表

● 外幣設定範例

例. 外幣 1 設為美金 匯率：0.0345

操作順序：

- 1) 控制鎖轉【設定】位置
- 2) 按 [9]>[現金總計](進入第 9 大項設定外幣 1)
- 3) 按 [A][C][F][C] [A][A][F][7]>[現金總計](設定名稱)
美 金
- 4) 按 [3][4][5]>[現金總計](設定匯率)

3 設定

3.3-10 系統主標記設定(第 10 大項)

本機系統標記設定可分為內部功能及列印兩部份，標記 1 為內部功能，標記 2 為列印系統。

主標記	0101 標記=0	**進入主標記設定畫面如左**
發票式或普通式選擇		操作方法：
0:發票式 1:普通式		[小項號碼]> [X]> [選項]> [現金總計]
[0 或 1]>[現金總計]		註：標記碼=小項號碼 『收銀員』=列印確認報表

● 主標記 1 項目表(內部功能設定)

標記碼	選擇碼	功 能	出廠值
0101	0=發票式 1=普通式	發票式或普通式選擇	0
0102	0=0 1=0.0 2=0.00	0：整數 1：小數 1 位 2：小數 2 位	0
0103	0=全捨 5=四捨五入 6=五捨六入 9=全入	稅金進位適用選擇	5
0104	0=全捨 5=四捨五入 6=五捨六入 9=全入	加成進位適用選擇	5
0105	0=全捨 5=四捨五入 6=五捨六入 9=全入	折扣進位適用選擇	6
0106	0=數量 X 單價 1=單價 X 數量	數量或單價先後輸入選擇	0
0107	0=固定碼 1=自編碼(條碼)	PLU 銷售碼輸入選擇	0
0108	0=8 碼 1=9 碼	統一編號位數選擇	0
0109	0=年月日 1=月日年 2=日月年	日期排序	0
0110	0=否 1=是	部門售額含直接+%及扣除直接-%	1
0111	0=否 1=是	部門售額已扣除直接折讓	1
0112	0=否 1=是	強制輸入付款金額	0

3 設定

標記碼	選擇碼	功 能	出廠值
0113	0=否 1=是	禁止計算找零	0
0114	0=否 1=是	禁止多種付款	0
0115	0=否 1=是	禁止操作負項鍵	0
0116	0=否 1=是	禁止使用收入及支出鍵	0
0117	0=否 1=是	清帳前須輸入錢櫃現金	0
0118	0=否 1=是	清帳後交易序號歸零	0
0119	0=否 1=是	交易中可更換收銀員	0
0120	0=否 1=是	鎖位更動後須重按收銀員	0
0121	0=否 1=是	交易完成須重按收銀員	0
0122	0=否 1=是	允許自由定義按鍵功能	1
0123	0=否 1=是	禁止總金額或數量為負數	0
0124	0=否 1=是	強制輸入信用卡號	0
0125	0=否 1=是	不使用信用卡號功能	0
0126	0=否 1=是	禁止信用卡找零	0
0127	0=否 1=是	禁止支票找零	0
0128	0=否 1=是	外幣不找零	0
0129	0=否 1=是	禁止螢幕查詢	0
0130	0=否 1=是	強制輸入發票起訖號碼	0
0131	0=清帳日 1=運行日	月稅報表基準選擇	0
0132	0=全捨 5=四捨五入 9=全入	總售額最後位進位適用選擇	5

3 設定

標記碼	選擇碼	功 能	出廠值
0133	0=否 1=是	總售額最後一位進位	0
0134	0=否 1=是	交易時按[現金]開櫃無效	0
0135	0=否 1=是	交易時按[信用卡]開櫃無效	0
0136	0=否 1=是	交易時按[支票]開櫃無效	0
0137	0=否 1=是	交易時按[記帳]開櫃無效	0
0138	0=否 1=是	按鍵無聲音	0
0139	0=否 1=是	加成(+%)與折扣(-%)各別運算	0
0140	0=否 1=是	啓用統一編號驗證	0
0141	0=不限制 1=1000 2=5000 3=10000	單次交易限額	0
0142	0=否 1=是	銷售中新條碼可設單價	0
0143	0=否 1=是		0
0144	0=否 1=是		0
0145	0=否 1=是		0
0146	0=否 1=是		0
0147	0=否 1=是		0
0148	0=否 1=是		0
0149	0=否 1=是		0
0150	0=否 1=是		0
0151	0=否 1=是		0
0152	0=否 1=是		0

3 設定

● 主標記 2 (列印功能設定)

主標記	0201 標記=0
抬頭打印方式選擇	
0:發票式	1:普通式
[0 或 1]>[現金總計]	

操作方法：

[小項號碼]>[X]>[選項]>[現金總計]

註：標記碼=小項號碼 『收銀員』=列印確認報表

● 主標記 2 項目表 (列印功能設定)

標記碼	選擇碼	功能	出廠值
0201	0=列印 1=蓋章	抬頭打印方式選擇	0
0202	0=否 1=是	普通模式不印存根	0
0203	0=否 1=是	收據及存根不印交易序號	0
0204	0=否 1=是	收據及存根不印時間	0
0205	0=否 1=是	收據及存根不印日期	0
0206	0=否 1=是	收據及存根不印數量	0
0207	0=否 1=是	日期時間交易號印於末端	0
0208	0=否 1=是	收據存根印內含稅註記金額	0
0209	0=否 1=是	收據及存根列印稅對象金額	0
0210	0=否 1=是	收據存根印內含健捐註記額	0
0211	0=否 1=是	日總報表列印單品報表	0
0212	0=否 1=是	日總報表列印時段報表	0
0213	0=否 1=是	月總報表列印月單品報表	0
0214	0=否 1=是	清帳日總報表可印二張	0
0215	0=否 1=是	總報表列印累計額	1
0216	0=否 1=是	單品報表加印單品號碼	0

3 設定

標記碼	選擇碼	功 能	出廠值
0217	0=否 1=是	交易報表列印 0 售額	0
0218	0=否 1=是	單品報表列印 0 售額	0
0219	0=否 1=是	普通模式開櫃不印收據存根	0
0220	0=否 1=是	普通模式可複製收據	0
0221	0=否 1=是	總報表列印部門報表	1
0222	0=否 1=是	總報表列印營稅報表	1
0223	0=否 1=是	總報表列印健捐報表	0
0224	0=否 1=是	總報表列印操作記錄	1
0225	0=否 1=是	總報表列印財務記錄	1
0226	0=否 1=是	總報表列印收銀員報表	1
0227	0=否 1=是		0
0228	0=否 1=是		0
0229	0=否 1=是		0
0230	0=否 1=是		0
0231	0=否 1=是		0
0232	0=否 1=是		0

● 標記 1 或標記 2 設定範例

例. 將 206 標記設為收據及存根不印數量。

操作順序：

- 1) 控制鎖轉【設定】位置
- 2) 按 [1][0]>[現金總計](進入第 10 大項主標記設定)
- 3) 按 [2][0][6]>[X](進入第 206 小項)
- 4) 按 [1]>[現金總計](選擇 1 確認)

3 設定

3.3-11 鍵盤設定(第 11 大項)

本機部份按鍵可自由定義，使用者可依須求更改其按鍵定義碼及移位。

● 按鍵碼定義表

按鍵碼	按鍵名稱	按鍵碼	按鍵名稱	按鍵碼	按鍵名稱	按鍵碼	按鍵名稱
00	無效鍵	12	信用卡	24	折讓	87	部門 07
01	0	13	支票	25	折讓二	88	部門 08
02	1	14	記帳	26	X(乘)	89	部門 09
03	2	15	外幣	27	部門切換	8A	部門 10
04	3	16	外幣 1	28	取消	8B	部門 11
05	4	17	外幣 2	29	統一編號	8C	部門 12
06	5	18	合計	2A	收據開關	8D	部門 13
07	6	19	小計	2B	註記	8E	部門 14
08	7	1A	立即更正	2C	英文切換	8F	部門 15
09	8	1B	指定更正			90	部門 16
0A	9	1C	退貨			91	部門 17
0B	0 0	1D	免稅	80	部門	92	部門 18
0C	0 0 0	1E	收入	81	部門 01	93	部門 19
0D	.	1F	支出	82	部門 02	94	部門 20
0E	清除	20	收銀員	83	部門 03		
0F	單價	21	加成	84	部門 04		
10	單品	22	折扣	85	部門 05		
11	現金總計	23	折扣二	86	部門 06		

● 按鍵設定範例

例. 將註記鍵改為加成鍵。

1) 控制鎖轉【設定】位置

2) 按 [1][1]>[現金總計](11 大項)

畫面如下

3) 按 [註記](選擇註記鍵)

畫面如下

4) 按 [2][1]>[現金總計](設加成)

畫面如下

鍵盤設定	位置:	鍵盤設定	位置:28	鍵盤設定	位置:28
		按鍵碼:2B	註記	按鍵碼:21	加成
按欲設定的按鍵		按右方向鍵尋找或輸入		按欲設定的按鍵	
選錯鍵可按清除重選		[按鍵碼]>[現金總計]		選錯鍵可按清除重選	

註：如無說明書，可在選擇欲設位置後按[合計/→]方向鍵尋找欲設定的按鍵碼，再按[現金總計]。

3 設定

3.3-12 交易名稱設定(第 12 大項)

本機可自由設定交易名稱，使用者可依須求更改適合業態的交易名稱。

交易名稱	代碼 001	**進入交易名稱設定畫面如左**
部門合計		操作方法：
輸入文字內碼		[小項號碼]>[X]>文字內碼>[現金總計]
[內碼]>[現金總計]		註：代碼=小項碼 『收銀員』=列印確認報表

● 交易名稱代碼表

代碼	交易名稱	代碼	交易名稱	代碼	交易名稱	代碼	交易名稱
1	銷售個數	21	直接折二	41	櫃內外幣	61	清帳
2	部門合計	22	小計折讓	42	櫃內幣二	62	日報表
3	* 免稅 *	23	直接折讓	43	累計總額	63	月報表
4	*營稅一*	24	小計讓二	44	收入	64	月總計
5	*營稅二*	25	直接讓二	45	支出	65	溢收金額
6	*營稅三*	26	指定更正	46	領收現金	66	外加營稅
7	* 零稅 *	27	立即更正	47	領收支票	67	外加健捐
8	營業稅	28	退貨	48	支出現金	68	未稅售額
9	營稅總計	29	銷售淨額	49	支出支票	69	含稅售額
10	*健捐一*	30	現金	50	報表序號	70	未含售額
11	*健捐二*	31	信用卡	51	小計	71	含捐售額
12	*健捐三*	32	支票	52	合計	72	
13	*健捐四*	33	記帳	53	外幣找零	73	
14	健康捐	34	註記	54	開櫃(NS)	74	
15	健捐總計	35	現金支付	55	個	75	
16	小計加成	36	信卡支付	56	次數	76	
17	直接加成	37	支票支付	57	金額	77	
18	小計折扣	38	找零	58	內含營稅	78	
19	直接折扣	39	櫃內現金	59	內含健捐		
20	小計折二	40	櫃內支票	60	查帳		

● 交易名稱設定範例

例. 將 31 代碼信用卡改為萬事達卡。

操作順序：

- 1) 控制鎖轉【設定】位置
- 2) 按 [1][2]>[現金總計](進入第 12 大項交易名稱設定)
- 3) 按 [3][1]>[X](進入第 31 小項)
- 4) 按 [B][8][5][5] [A][8][C][6] [B][9][4][6] [A][5][6][4]>[現金總計](完成確認)
萬 事 達 卡

3 設定

3.3-13 數據備份與恢復(第 13 大項)

本機型可將設定數據做自我備份，當機器必須系統清零才能排除異常時可利用數據恢復功能，將原設定數據回復。

數據備份/恢復	**進入數據備份/恢復畫面如左** 操作方法： [選項]>[現金總計]
1: 數據備份	
2: 數據恢復	
(選項)>[現金總計]	

● 備份操作範例

- 1) 控制鎖轉【設定】位置
- 2) 按 [1][3]>[現金總計]
- 3) 按 [1]>[現金總計]
- 4) 按 [現金總計]
- 5) 顯示備份完成按[返回]鍵

數據備份	數據備份	數據備份
備份數據將被更新 按[現金總計]開始 按[返回]取消	數據備份中 . . . **警告** 備份/恢復過程中請勿斷電	數據備份已完成 請按[返回]鍵返回

● 恢復操作範例

- 1) 控制鎖轉【設定】位置
- 2) 按 [1][3]>[現金總計]
- 3) 按 [2]>[現金總計]
- 4) 按 [現金總計]
- 4) 顯示恢復完成按[返回]鍵

數據恢復	數據恢復	數據恢復
設定數據將被更新 按[現金總計]開始 按[返回]取消	數據恢復中 . . . **警告** 備份/恢復過程中請勿斷電	數據恢復已完成 請按[返回]鍵返回

3.3-14 文恢復出廠設置

本機器可將 12 個大項設定有錯誤或不須要之設定恢復出廠設定值，其操作方法請看螢幕說明。

3.3-15 文字設定說明

本機器的抬頭、部門、單品、收銀員、交易名稱及專櫃名稱均可設定中文及英數字，其設定選擇有內碼(Big 5)、數字、英文大小寫及符號 5 種輸入方法。

內碼：	須查詢中文內碼表												
數字：	0~9												
英文：	A=01	B=02	C=03	D=04	E=05	F=06	G=07	H=08	I=09	J=10	K=11	L=12	M=13
	N=14	O=15	P=16	Q=17	R=18	S=19	T=20	U=21	V=22	W=23	X=24	Y=25	Z=26
符號：	螢幕會顯示多種符號，可按『信用卡/←』『支票/→』移動游標選擇。												

4 交易操作

本章節說明在營業交易時如何登錄金額及開立發票或收據，登錄時鑰匙須轉至操作位置。

4.1 交易登錄之前

4.1-1 注意事項

- 1) 前一天帳款是否已清除。
- 2) 確認紙捲或發票已裝妥。
- 3) 零錢是否備齊。

4.1-2 收銀員登入 控制鎖【操作】位置

例. 2 號收銀員登入

操作順序：

1) 輸入 [2] (螢幕顯示下圖)

收銀 01	2
-------	---

2) 按 [收銀員] (螢幕顯示下圖)

收銀 02	0
-------	---

註：如收銀員有設定密碼，則先輸入密碼再按收銀員鍵。

例. 2 號收銀員密碼為 1234，則按[1][2][3][4]>[收銀員]

4.2 交易操作

4.2-1 一般部門銷售操作

● 單筆銷售

例. 第 1 部門 150 元 1 個，購物者支付現金 150 元。

操作順序：

1) 輸入 [1][5][0]

收銀 01	150
-------	-----

2) 按 [部門 01]

收銀 01	0
部門 01	[1]X
單價:150	150
合計:	150

3) 按 [現金總計]

收銀 01	0
應付: 50 收現:	150
	0

● 多筆銷售

例. 第 1 部門 150 元 1 個，第 3 部門 200 元 1 個，合計 350 元，購物者支付現金 350 元。

操作順序：

1) 輸入 [1][5][0]>[部門 01]

收銀 01	0
部門 03	[1]X
單價:200	200
合計:	350

2) 輸入 [2][0][0]>[部門 03]

3) 按 [合計]

收銀 01	0
小計:350	
合計:	350

4) 按 [現金總計]

收銀 01	0
應付: 350 收現:	350
	0

4 交易操作

● 數量(X)操作

例. 第 1 部門 150 元 3 個，第 3 部門 200 元 1 個，合計 650 元，購物者支付現金 650 元。

操作順序：

1) 輸入 [3]>[X]

收銀 01	0
	[3]X

2) 輸入 [1][5][0]>[部門 01]

收銀 01	0
部門 01	[3]X
單價:150	450
合計:	450

3) 輸入 [2][0][0]>[部門 03]

收銀 01	0
部門 03	[1]X
單價:200	200
合計:	650

4) 按 [現金總計]

● 同商品交易操作

例. 第 1 部門 150 元 3 個，合計 450 元。

操作順序：

1) 輸入 [1][5][0]>[部門 01]>[部門 01]>[部門 01]>[現金總計]

● 找零操作

例. 第 1 部門 150 元 1 個，第 3 部門 200 元 1 個，合計 350 元，購物者支付現金 500 元找零 150 元。

操作順序：

1) 輸入 [1][5][0]>[部門 01]

2) 輸入 [2][0][0]>[部門 03]

3) 按 [合計]

4) 輸入 [5][0][0]>[現金總計]

收銀 01	0
部門 03	[1]X
單價:200	200
合計:	350

收銀 01	0
小計:350	
合計:	350

收銀 01	0
應付: 350	收現: 500
找零:	150

● 單品(PLU)及條碼商品操作

例. 單品 5 號商品 150 元 1 個，12 號商品 200 元 3 個，奶粉 250 元 1 罐(條碼商品)。

操作順序：

1) 輸入 [5]>[PLU]

※1 當條碼印刷不良無法讀去時可輸入條碼號
按 PLU 鍵。

2) 輸入 [3]>[X]>[1][2]>[PLU]

3) 掃描奶粉條碼

※2 主標記 0107 須設為自編碼(條碼)。

4) 按 [合計]>[現金總計]

● 統一編號操作

例. 第 1 部門 150 元 1 個，第 3 部門 200 元 1 個，購物者統一編 20980404。

操作順序：

* 未登錄商品前

1) 輸入 [2][0][9][8][0][4][4]>[統一編號]

2) 輸入 [1][5][0]>[部門 01]

3) 輸入 [2][0][0]>[部門 03]

4) 按 [合計]>[現金總計]

* 已登錄商品後

1) 輸入 [1][5][0]>[部門 01]

2) 輸入 [2][0][0]>[部門 03]

3) 按 [小計]>[2][0][9][8][0][4][4]>[統一編號]

4) 按 [現金總計]

4 交易操作

● 商品註記操作

例. 第 1 部門 101 號商品 150 元 1 個，第 3 部門 301 號商品 200 元 1 個。

操作順序：

- | | |
|-------------------------|-------------------|
| 1) 輸入 [1][0][1]>[註記] | ※ 如商品註記含有英文 ※ |
| 2) 輸入 [1][5][0]>[部門 01] | 例. AD101 |
| 3) 輸入 [3][0][1]>[註記] | 輸入 [0][1]>[英文切換] |
| 3) 輸入 [2][0][0]>[部門 03] | 輸入 [0][4]>[英文切換] |
| 4) 按 [合計]>[現金總計] | 輸入 [1][0][1]>[註記] |

● 信用卡交易操作(不印卡號)

例. 第 1 部門 1500 元 1 個，第 3 部門 500 元 1 個，合計 2000 元，購物者信用卡支付。

操作順序：

- 輸入 [1][5][0][0]>[部門 01]
- 輸入 [5][0][0]>[部門 03]>[信用卡] 再按 [信用卡]*(結束)*

● 信用卡交易操作(印卡號)

例. 第 1 部門 950 元 1 個，第 3 部門 600 元 1 個，合計 1,550 元，信用卡支付，卡號 1234567890123456。

操作順序：

- 輸入 [9][5][0]>[部門 01]
- 輸入 [6][0][0]>[部門 03]
- 按 [信用卡]
- 輸入 1234567890123456
- 按 [信用卡]

<table border="1" style="width: 100%;"> <tr> <td style="background-color: #cccccc;">收銀 01</td> <td style="text-align: right;">0</td> </tr> <tr> <td>卡號:</td> <td></td> </tr> <tr> <td>確認後再按信用卡鍵</td> <td></td> </tr> </table>	收銀 01	0	卡號:		確認後再按信用卡鍵		<table border="1" style="width: 100%;"> <tr> <td style="background-color: #cccccc;">收銀 01</td> <td style="text-align: right;">90123456</td> <td style="text-align: right;">0</td> </tr> <tr> <td>卡號:</td> <td>1234567890123456</td> <td></td> </tr> <tr> <td>確認後再按信用卡鍵</td> <td></td> <td></td> </tr> </table>	收銀 01	90123456	0	卡號:	1234567890123456		確認後再按信用卡鍵			<table border="1" style="width: 100%;"> <tr> <td style="background-color: #cccccc;">收銀 01</td> <td style="text-align: right;">0</td> </tr> <tr> <td>應付: 1,550</td> <td>收卡: 1,550</td> </tr> <tr> <td>找零:</td> <td style="text-align: right; font-size: 2em;">0</td> </tr> </table>	收銀 01	0	應付: 1,550	收卡: 1,550	找零:	0
收銀 01	0																						
卡號:																							
確認後再按信用卡鍵																							
收銀 01	90123456	0																					
卡號:	1234567890123456																						
確認後再按信用卡鍵																							
收銀 01	0																						
應付: 1,550	收卡: 1,550																						
找零:	0																						

● 混合付款

例. 第 1 部門 650 元 1 個，第 3 部門 300 元 1 個，合計 950 元，現金支付 450 元，信用卡支付 500 元。

操作順序：

- 輸入 [6][5][0]>[部門 01]
- 輸入 [3][0][0]>[部門 03]
- 按 [合計]
- 輸入 [4][5][0]>[現金總計]
- 按 [信用卡]>[信用卡]

<table border="1" style="width: 100%;"> <tr> <td style="background-color: #cccccc;">收銀 01</td> <td style="text-align: right;">0</td> </tr> <tr> <td>小計:950</td> <td></td> </tr> <tr> <td>合計:</td> <td style="text-align: right; font-size: 2em;">950</td> </tr> </table>	收銀 01	0	小計:950		合計:	950	<table border="1" style="width: 100%;"> <tr> <td style="background-color: #cccccc;">收銀 01</td> <td style="text-align: right;">0</td> </tr> <tr> <td>應付: 950</td> <td>收現: 450</td> </tr> <tr> <td>差額:</td> <td style="text-align: right; font-size: 2em;">500</td> </tr> </table>	收銀 01	0	應付: 950	收現: 450	差額:	500	<table border="1" style="width: 100%;"> <tr> <td style="background-color: #cccccc;">收銀 01</td> <td style="text-align: right;">0</td> </tr> <tr> <td>應付: 500</td> <td>收卡: 500</td> </tr> <tr> <td>找零:</td> <td style="text-align: right; font-size: 2em;">0</td> </tr> </table>	收銀 01	0	應付: 500	收卡: 500	找零:	0
收銀 01	0																			
小計:950																				
合計:	950																			
收銀 01	0																			
應付: 950	收現: 450																			
差額:	500																			
收銀 01	0																			
應付: 500	收卡: 500																			
找零:	0																			

4 交易操作

● 折讓操作(小計或合計後折讓) 註：折讓金額不允許高於銷售額。

例. 第 1 部門 150 元 1 個，第 3 部門 300 元的商品 1 個，合計 450 元，優惠顧客 50 元。

操作順序：

1) 輸入 [1][5][0]>[部門 01]

2) 輸入 [3][0][0]>[部門 03]

3) 按 [合計]

4) 輸入 [5][0]>[折讓]

5) 按 [現金總計]

收銀 01	0	收銀 01	0	收銀 01	0
小計:450		小計折讓 01		應付: 400	收現: 400
合計:	450		-50	找零:	0
		合計	400		

● 折讓操作(直接折讓)

例. 第 1 部門 150 元 1 個折讓 30 元，第 3 部門 300 元的商品 1 個，合計 420 元。

操作順序：

1) 輸入 [1][5][0]>[部門 01]

2) 按 [3][0]>[折讓]

3) 輸入 [3][0][0]>[部門 03]

4) 按 [現金總計]

收銀 01	0	收銀 01	0	收銀 01	0
直接折讓 01		部門 03	[1]X	應付: 420	收現: 420
	-30	單價 300	300	找零:	0
合計	120	合計	420		

註：一個商品不可做兩次直接折讓。

● 折扣(加成)操作

折扣及加成之操作可分為直接折扣(加成)及小計後折扣(加成)，小計後之折扣及加成可選擇各別或複合式，須於主標記之 0139 選項設定之，本機出廠值無加成鍵須自定義。

例. 第 1 部門 250 元直接打九折(-10%)，第 3 部門 100 元不打折。

操作順序：

1) 輸入 [2][5][0]>[部門 01]

2) 輸入 [1][0]>[折扣]

3) 輸入 [1][0][0]>[部門 03]

4) 按 [現金總計]

收銀 01	0	收銀 01	0	收銀 01	0
直接折扣 01		部門 03	1[X]	應付: 325	收現: 325
比率:10.00%	-25	單價:100	100	找零:	0
合計	225	合計	325		

例. 第 1 部門 250 元，第 3 部門 100 元，合計 350 元全部打九折(-10%)。

操作順序：

1) 輸入 [2][5][0]>[部門 01]

2) 輸入 [1][0][0]>[部門 03]

3) 按 [合計]

4) 輸入 [1][0]>[折扣]

5) 按 [現金總計]

註：加成操作與折扣相同。

4 交易操作

● 退貨操作(鎖位於操作位置)

當購物者要退回已購買的商品時可做退貨操作，其退貨次數及金額會列印在報表中，同時扣除銷售額。

例. 退第 1 部門 200 元商品 1 件及第 2 部門 150 元商品 1 件。

操作順序：

- 1) 按 [退貨]
- 2) 輸入 [2][0][0]>[部門 01]
- 3) 輸入 [1][5][0]>[部門 02]>[現金總計]

● 退貨操作(鎖位於查帳位置)

查帳位置做退貨時必須將發票收執聯取出，換成空白紙捲及控制鎖轉至查帳位置，發票模式存根不印。

例. 退第 1 部門 200 元商品 1 件及第 2 部門 150 元商品 1 件。

操作順序：

- 1) 轉鑰匙至退貨位置，收執聯換成空白紙
- 2) 輸入 [2][0][0]>[部門 01]
- 3) 輸入 [1][5][0]>[部門 02]>[現金總計]

● 錯誤清除

當未按功能鍵之前，數字或金額輸入錯誤，可按清除鍵清除重新輸入；如螢幕出現錯誤信息，亦可用清除鍵排除錯誤。

例. 第 1 部門 150 元 1 個，第 3 部門 200 元 1 個。

操作順序：

- 1) 輸入 [1][5][2] (輸入錯誤) 按 [清除]
- 2) 輸入 [1][5][0]>[部門 01]
- 3) 輸入 [2][0][0]>[部門 03]>[現金總計]

● 立即更正

當已按部門鍵後發覺錯誤，可按立即更正鍵取消該項商品。

例. 第 1 部門 150 元 1 個，第 3 部門 200 元 1 個。

操作順序：

- 1) 輸入 [1][5][2]>[部門 01] (登錄錯誤) 按 [立即更正]
- 2) 輸入 [1][5][0]>[部門 01]
- 3) 輸入 [2][0][0]>[部門 03]>[現金總計]

● 指定更正

當發覺已登錄商品錯誤，可輸入該商品金額按指定更正鍵取消該項商品，操作與換貨相同。

例. 第 1 部門 150 元 1 個，第 3 部門 200 元 1 個。

操作順序：

- 1) 輸入 [1][5][2]>[部門 01]
- 2) 輸入 [2][0][0]>[部門 03]
(發覺第一項商品金額登錄錯誤)
- 3) 按 [指定更正]>[1][5][2]>[部門 01](取消錯誤商品)
- 4) 輸入 [1][5][0]>[部門 01]>[現金總計]

4 交易操作

● 指定更正有折扣或加成的操作

例. 第 1 部門 150 元 1 個打九折(-10%)，第 3 部門 200 元 1 個，客人表明不買九折的商品，要換成打八折的商品第 2 部門 150 元打八折。

操作順序：

- 1) 輸入 [1][5][0]>[部門 01]
- 2) 輸入 [1][0]>[折扣]
- 3) 輸入 [2][0][0]>[部門 03]
- 4) 按 [指定更正]>[1][5][0]>[部門 01]
- 5) 輸入 [1][0]>[折扣]
- 6) 輸入 [1][5][0]>[部門 02]
- 7) 輸入 [2][0]>[折扣]>[現金總計]

● 交易取消

當登錄中途未完成交易前，可按取消鍵整筆取消該次交易。

例. 第 1 部門 150 元 1 個，第 3 部門 200 元 1 個。

操作順序：

- 1) 輸入 [1][5][0]>[部門 01]
- 2) 輸入 [1][5][0]>[部門 01]
- 3) 按 [取消]

● 開錢櫃

當登錄完成暗錢櫃自動開啓，無交易時亦可開啓錢櫃。

操作順序：

無交易：按 [小計/開櫃]

交易中途：按 [英文切換]>[小計/開櫃]

4.2-2 非營業收入及支出操作

零用金或其他非交易之收入登錄，即可使用非營業收入作業；以錢櫃內之金錢支付事務性款項，即可使用非營業支出作業。

* 零用金登錄

- 1) 輸入 [3][0][0][0]>[收入]
- 2) 按 [現金總計]

* 事務性款項支付

- 1) 輸入 [1][5][0][0]>[支出]
- 2) 按 [現金總計]

5 查帳及清帳

本機報表可分為查帳報表與清帳報表來檢視每日銷售情況，並且可以依需要列印不同種類的報表；而查帳報表與清帳報表依週期來分又可分為日報表與月報表，故每日的報表可以分為日查帳與日清帳，而月報表可以分為月查帳月清帳。使用者可以先列印查帳報表先檢視過後，確定內容無誤再列印出清帳報表來清除收銀機中的帳目資料。

註 1：日報表與月報表的帳目是各自獨立的，當使用者做完日清帳後，月報表帳目仍然存在並累加。

註 2：當控制鎖轉至查帳或清帳位置可按[支出/下頁]瀏覽報表目錄，按[收入/上頁]可回覽。

5.1 查帳功能選項

查帳	查帳	查帳
11:日總報表 12:日單品表 13:日收銀員 14:日時段表 (選項)>[現金總計]	21:月總報表 22:月單品表 23:月收銀員 24:月稅報表 (選項)>[現金總計]	31:銷售淨額 32:櫃內現金 33:起訖號碼 34:退貨 (選項)>[現金總計]

控制鎖【查帳】位置

● 列印日查帳總報表
按 [11]>[現金總計]

● 列印月查帳總報表
按 [21]>[現金總計]

● 螢幕查詢銷售淨額
按 [31]>[現金總計]

● 發票起號登錄

例. 發票起始號碼 AB12345000

按 [3][3]>[現金總計](進入發票號登錄模式)

按 [0][1]>[英文切換]>[0][2]>[英文切換]>[1][2][3][4][5][0][0][0]>[現金總計]

● 退貨操作(空白紙)

例. 退第 1 部門 150 元 1 件，第 3 部門 200 元 1 件。

將發票收執聯取出，換裝空白紙捲。

按 [3][4] → [現金總計](進入退貨模式)

按 [1][5][0]>[部門 01]>[2][0][0]>[部門 03]>[現金總計]

5.2 清帳功能選項

清帳	清帳
11:日總報表 12:日單品表 13:日收銀員 14:日時段表 (選項)>[現金總計]	21:月總報表 22:月單品表 23:月收銀員 24:月稅報表 (選項)>[現金總計]

控制鎖【清帳】位置

操作方法與查帳報表相同。

5.3 報表樣式

**總報表

2011-01-15 15:30 專櫃 01 序 00001 收銀 01 機 000000 起算時間:2011-01-15 08:00 *** 日報表查帳 *** (部門報表)		←日期/時間/專櫃別 ←序號/收銀員/機號 ←第一筆交易時間 ←報表類別 ←部門報表 ←第1部門銷售數量 ←第1部門銷售金額	(操作記錄)		←操作記錄表 ←直接加成次數 ←加成金額 ←直接折扣次數 ←折扣金額 ←直接折讓次數 ←折讓金額 ←指定更正次數 ←更正金額 ←立即更正次數 ←更正金額 ←退貨次數 ←退貨金額 ←無交易開櫃次數	
部門 01 54 個 金額 870 部門 02 30 個 金額 2,500 部門 10 24 個 金額 1,200 部門合計 123 個 金額 5,470	←部門銷售數量合計 ←部門銷售金額合計	直接加成 1 次數 金額 15 直接折扣 1 次數 金額 12 直接折讓 1 次數 金額 10 指定更正 1 次數 金額 100 立即更正 1 次數 金額 52 退貨 1 次數 金額 390 開櫃(NS) 5 次數	(財務記錄)		←財務報表 ←營業外收入次數 ←收入金額 ←現金收入次數 ←現金收入金額 ←營業外支出次數 ←支出金額 ←現金支出次數 ←現金支出金額 ←錢櫃內現金額	
(交易報表)		←交易報表 ←小計後加成次數 ←加成金額 ←小計後折扣次數 ←折扣金額 ←小計後折讓次數 ←折讓金額 ←實際銷售次數 ←實際銷售金額 ←現金銷售次數 ←現金銷售金額 ←信用卡銷售次數 ←信用卡銷售金額	收入 2 次數 金額 5,000 領收現金 1 次數 金額 3,000 支出 2 次數 金額 3,500 支出現金 1 次數 金額 2,000 櫃內現金 4,463	(收銀員報表)		←收銀員報表 ←1號收銀員 ←銷售次數 ←銷售金額 ←指定更正次數 ←更正金額 ←立即更正次數 ←更正金額 ←退貨次數 ←退貨金額 ←無交易開櫃次數 ←營業外收入次數 ←收入金額 ←現金收入次數 ←現金收入金額 ←營業外支出次數 ←支出金額 ←現金支出次數 ←現金支出金額
(營稅報表)		←營業稅報表 ←免稅表 ←免稅銷售數量 ←免稅銷售額 ←應稅表(一) ←應稅銷售數量 ←應稅銷售額 ←未含稅銷售額 ←營業稅額 ←含稅銷售額 ←營業稅總計	收銀 01 銷售淨額 12 次數 金額 5,463 指定更正 1 次數 金額 100 立即更正 1 次數 金額 52 退貨 1 次數 金額 390 開櫃(NS) 5 次數 收入 2 次數 金額 5,000 領收現金 1 次數 金額 3,000 支出 2 次數 金額 3,500 支出現金 1 次數 金額 2,000	報表序號 X1 000001 累計總額 9,960		
(健捐報表)		←健康捐報表 ←健康捐表 ←健康捐銷售數量 ←健康捐銷售金額 ←未含健捐銷售額 ←健康捐金額 ←含健捐銷售額 ←健康捐總計	接右表 →			

5 查帳及清帳

*** 單品報表

2011-01-15 15:30 專櫃 01	
序 00001 收銀 01 機 000000	
起算時間:2011-01-15 08:00	
*** 日報表查帳 ***	
(單品報表)	
單品 0001	25 個
金額	1,200
單品 0002	10 個
金額	500
單品 0201	5 個
金額	750
單品 0310	12 個
金額	800
單品 0380	15 個
金額	600
單品 0420	10 個
金額	300
單品 0490	8 個
金額	480
單品 0520	6 個
金額	480
單品 0600	3 個
金額	120

←1 號單品銷售數量
←銷售金額
←2 號單品銷售數量
←銷售金額

←520 號銷售數量
←銷售金額
←600 號銷售數量
←銷售金額

*** 時段報表

2011-01-15 15:30 專櫃 01	
序 00001 收銀 01 機 000000	
起算時間:2011-01-15 08:00	
*** 日報表查帳 ***	
(時段報表)	
08:00	6 次數
金額	1,200
09:00	5 次數
金額	200
11:00	8 次數
金額	800
14:00	12 次數
金額	360
15:00	15 次數
金額	350
17:00	11 次數
金額	1,250
18:00	3 次數
金額	300
22:00	2 次數
金額	600

←8 點時段銷售次數
←銷售金額
←9 點時段銷售次數
←銷售金額

←18 點時段銷售次數
←銷售金額
←22 點時段銷售次數
←銷售金額

*** 月稅報表

2011-01-15 15:30 專櫃 01	
序 00001 收銀 01 機 000000	
起算時間:2011-01-15 08:00	
*** 月報表查帳 ***	
(月稅記錄)	
01 日	
免稅	
銷售個數	24 個
金額	1,200
營稅一	
銷售個數	97 個
金額	3,263
未稅售額	3,108
營業稅	155
含稅售額	3,263

30 日	
免稅	
銷售個數	10 個
金額	1,000
營稅一	
銷售個數	50 個
金額	2,500
未稅售額	2,381
營業稅	119
含稅售額	2,500
* 零稅 *	
銷售個數	20 個
金額	2,000
未稅售額	2,000
營業稅	0
含稅售額	2,000

月總計	
免稅	
銷售個數	34 個
金額	2,200
營稅一	
銷售個數	147 個
金額	5,763
未稅售額	5,489
營業稅	274
含稅售額	5,763
* 零稅 *	
銷售個數	20 個
金額	2,000
未稅售額	2,000
營業稅	0
含稅售額	2,000
營稅總計	

←1 日
←免稅部份
←銷售數量
←銷售金額
←應稅部份(一)
←銷售數量
←銷售金額
←未含稅售額
←營業稅額
←含稅銷售額

←30 日
←免稅部份
←銷售數量
←銷售金額
←應稅部份(一)
←銷售數量
←銷售金額
←未含稅售額
←營業稅額
←含稅銷售額
←零稅部份
←銷售數量
←銷售金額
←未含稅售額
←營業稅額
←含稅銷售額

←月稅總計
←免稅部份
←銷售數量
←銷售金額
←應稅部份(一)
←銷售數量
←銷售金額
←未含稅售額
←營業稅額
←含稅銷售額
←零稅部份
←銷售數量
←銷售金額
←未含稅售額
←營業稅額
←含稅銷售額

6 其他

6.1 更換色帶

當印字不清楚時必須更換色帶，不可添加任何油墨，否則會造成印字機故障，影響營運。

◆ 更換方法

1. 將印字器上座掀開。
兩手同時將綠色鬆紙桿往自己的方向扳(如圖 6-1)，再往上掀即可掀開上座(圖 6-2)。
2. 抓住舊色帶提把(如圖 6-3)往上提起，即可拿出舊色帶。
3. 拆開新色帶依箭頭方向旋轉旋鈕(如圖 6-3)，將鬆弛的色帶轉緊。
4. 將新色帶插入印字器(如圖 6-3)並旋轉旋鈕 2 或 3 圈。
5. 將上座蓋回即可(如圖 6-4)。

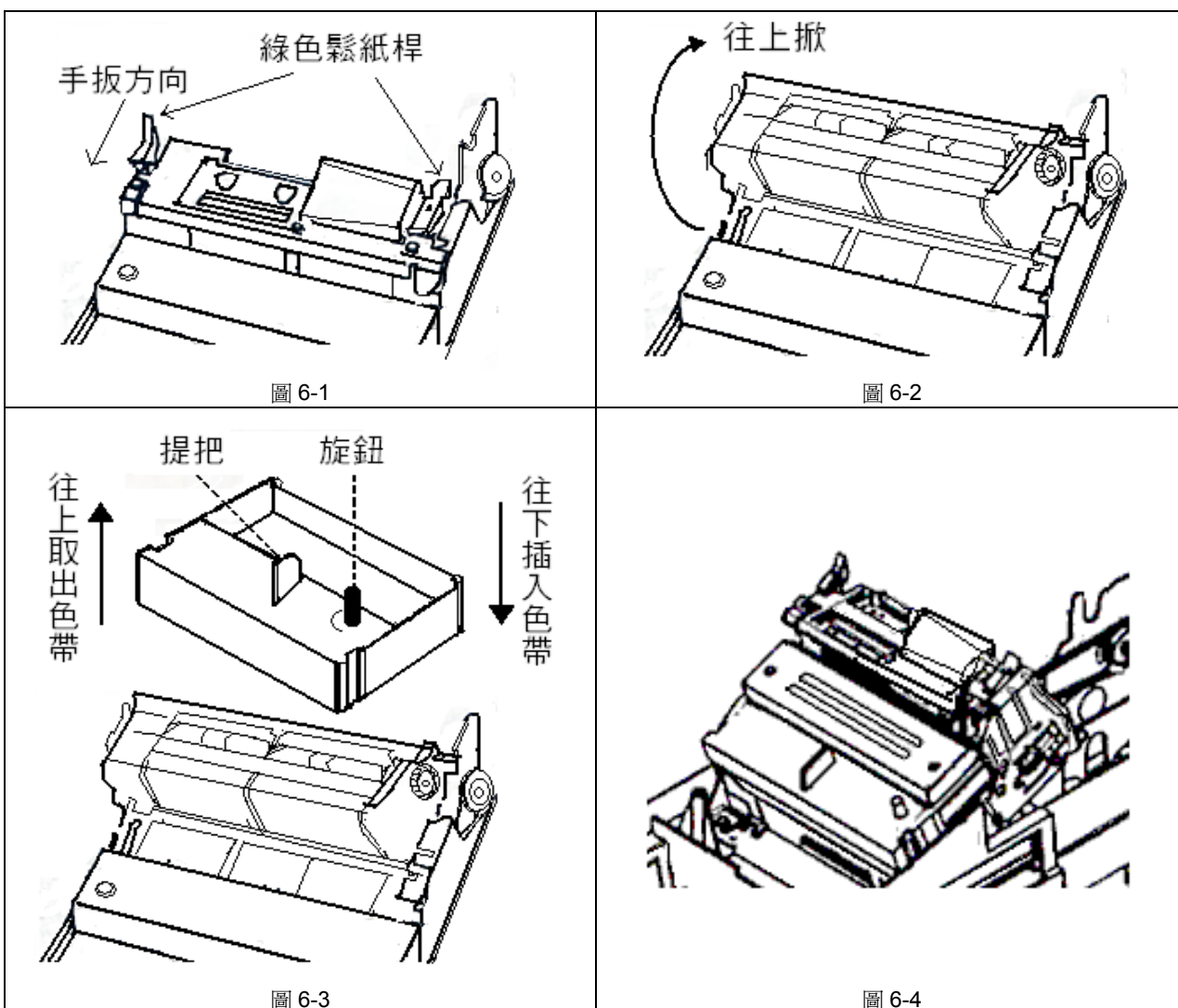

6 其他

6.2 停電開錢櫃

當電源斷電時可採用手動開櫃，本機錢櫃下方有一扳開塑膠槓桿(圖 6-5)，只要扳動槓桿即可開啓錢櫃。

◆ 開啓方法

依照下圖往箭頭方向扳動槓桿即可開啓錢櫃。



圖 6-5

6.3 卡紙處理

當安裝紙捲或收銀操作中發生卡紙時必須先關閉電源(圖 6-6)，再插回電源供應器讓刀片縮回後，掀開印字器上蓋(圖 6-7)，將紙片排除再蓋回上蓋即可。

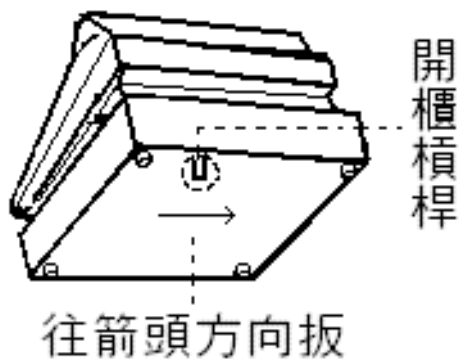

圖 6-6

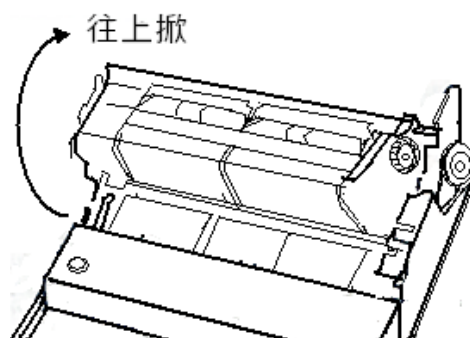

圖 6-7